

Ein Kran der Spitzenklasse.

Die Maße.

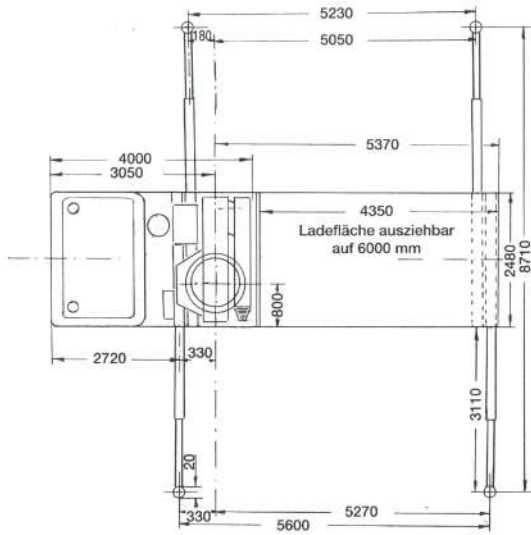
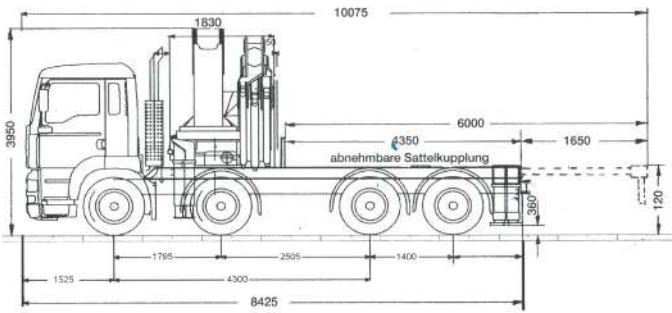

Bernd Brielmann
Siemensstraße 15
72116 Mössingen

Tel. 07473 - 75 85
Fax 07473 - 63 63
www.brielmann.com

AUTOKRANE

BRIELMANN

Ladekran 85 mt

- max. Hakenhöhe mit Zusatzgelenk 38 m
- max. Ausladung mit Zusatzgelenk 34 m
- max. Traglast 22 t



BRIELMANN: leistungsstark • zuverlässig • schnell • sicher.

Die Traglasten am Hauptausleger.

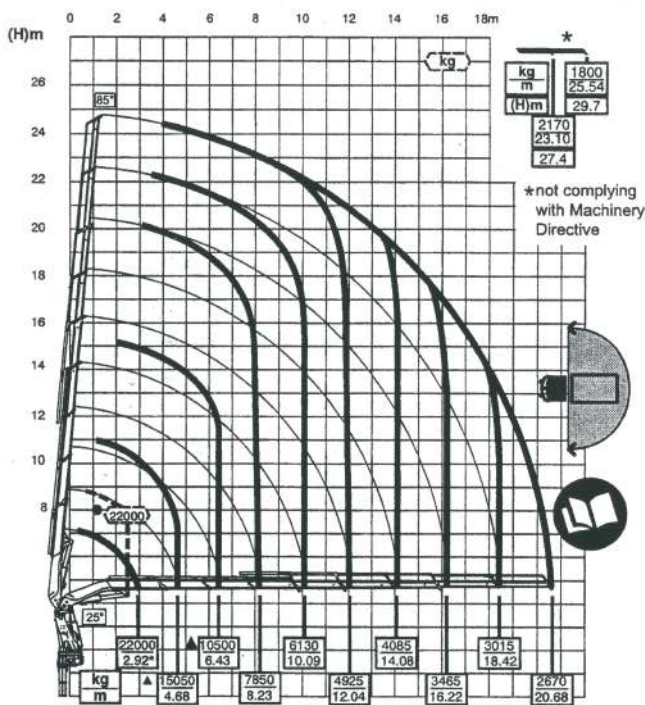

Die Traglasten am Hauptausleger mit Winde.

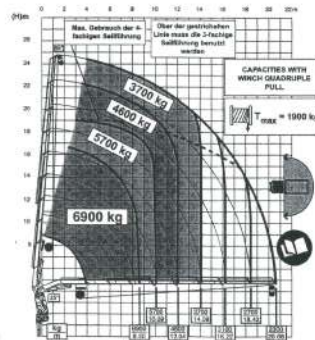

Die Traglasten am Zusatzgelenk.

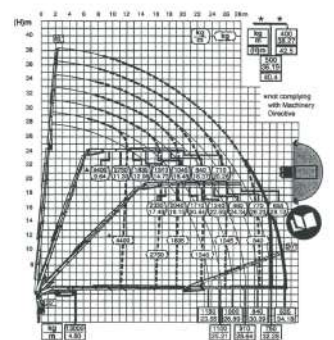

Nach vorne ohne Ballast.

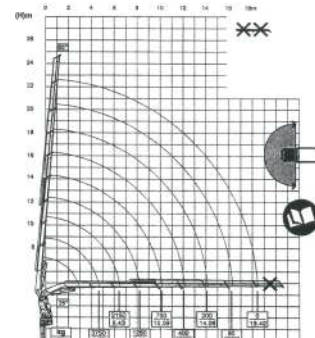

Die Traglasten am Zusatzgelenk mit Winde.

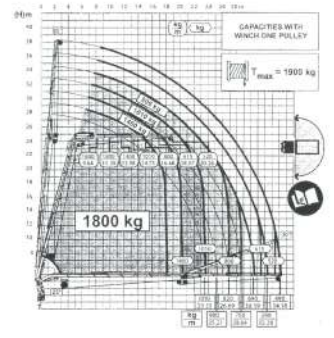

850

8S + JIB 6S

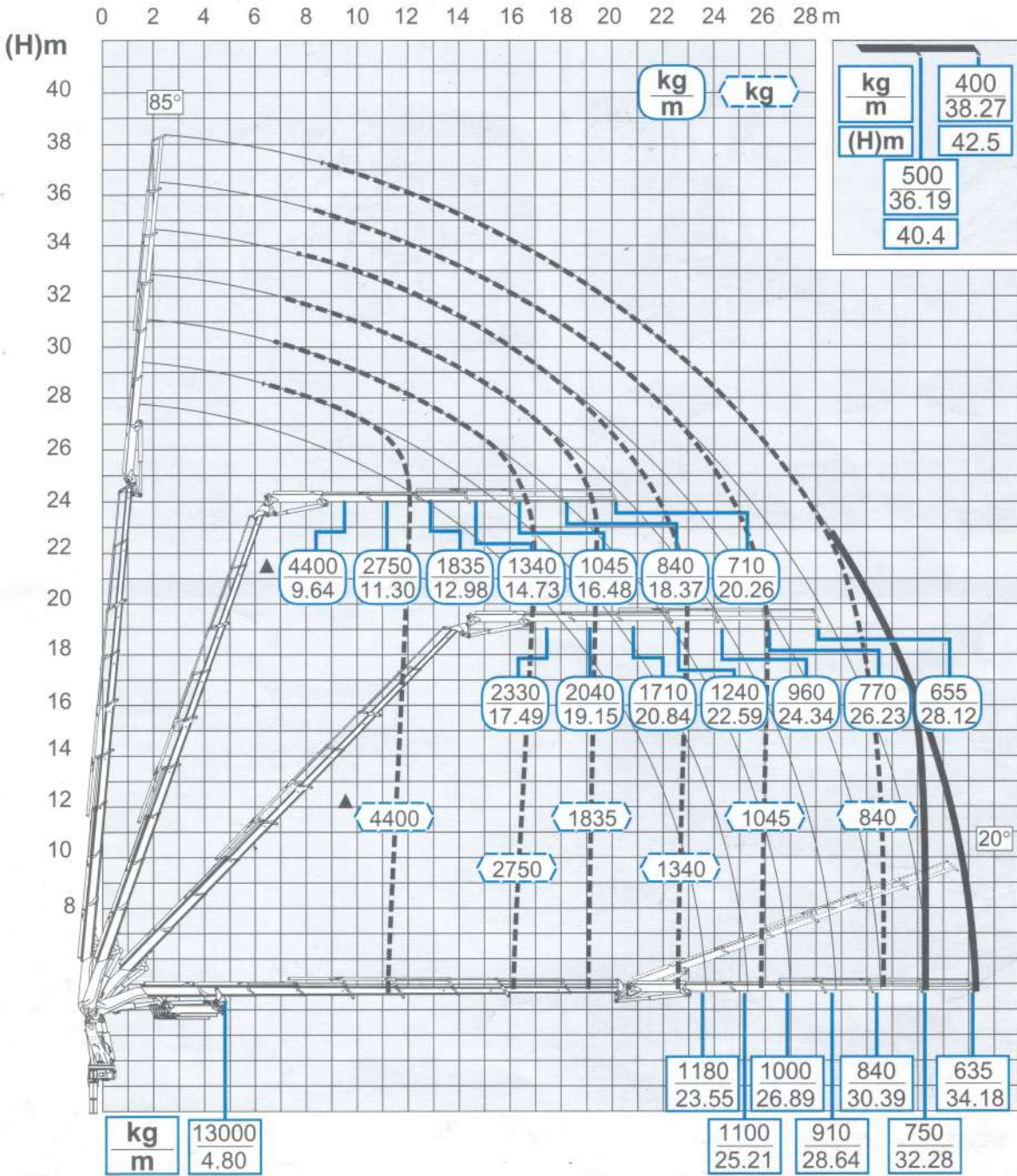

850

4S

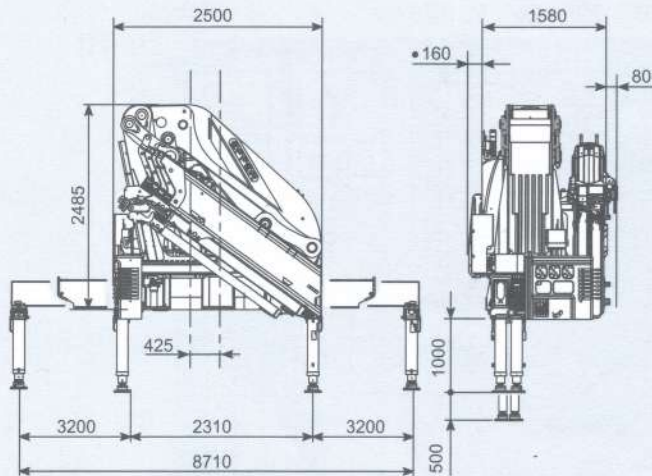

- Ingombro serbatoio installato (opzionale, rientra nell'ingombro di rotazione)
- Fitted tank size (optional, it fits within slewing dimensions)
- Dimensions réservoir monté (optionnel, il rentre dans les dimensions de rotation)
- Abmessungen installierten Behälters (auf Wunsch, in dem Drehbereich enthalten)
- Dimensiones tanque montado (opcional, entra en las dimensiones de rotación)

6S/ 8S

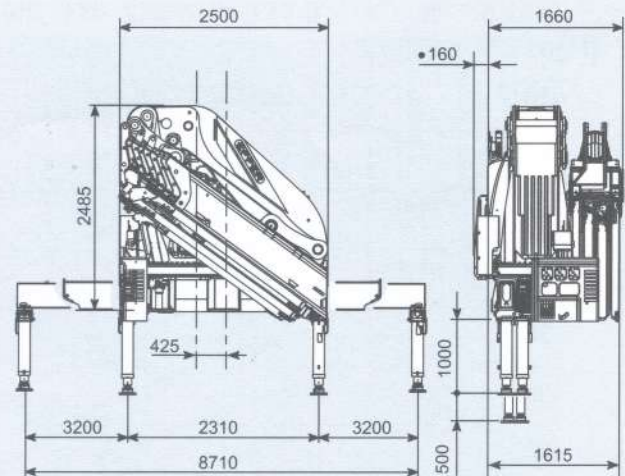

- Ingombro serbatoio installato (opzionale, rientra nell'ingombro di rotazione)
- Fitted tank size (optional, it fits within slewing dimensions)
- Dimensions réservoir monté (optionnel, il rentre dans les dimensions de rotation)
- Abmessungen installierten Behälters (auf Wunsch, in dem Drehbereich enthalten)
- Dimensiones tanque montado (opcional, entra en las dimensiones de rotación)

6S/ 8S+JIB

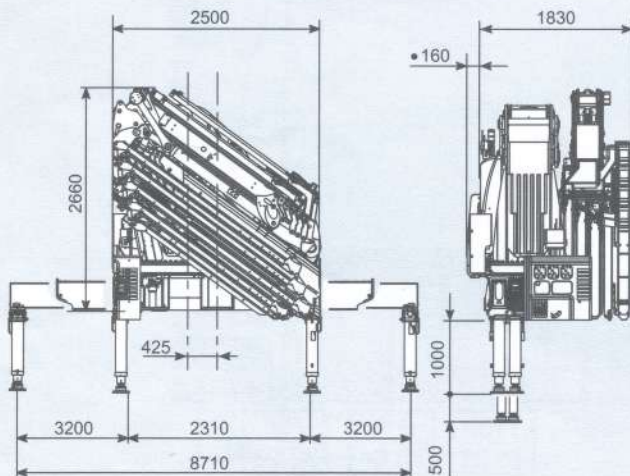

- Ingombro serbatoio installato (opzionale, rientra nell'ingombro di rotazione)
- Fitted tank size (optional, it fits within slewing dimensions)
- Dimensions réservoir monté (optionnel, il rentre dans les dimensions de rotation)
- Abmessungen installierten Behälters (auf Wunsch, in dem Drehbereich enthalten)
- Dimensiones tanque montado (opcional, entra en las dimensiones de rotación)